



Consideraciones iniciales:

- Antes de comenzar lea detenidamente las instrucciones
- Abra y manipule cuidadosamente la bolsa de herrajes, separe, clasifique y contabilice los herrajes por tipo.
- Se sugiere armar el mueble tendido directamente sobre la caja o algún material que lo aisle del piso para evitar rayarlo.
- Herramientas necesarias (no incluidas): cinta métrica, martillo y destornillador punta Phillips.
- Las piezas no se encuentran identificadas físicamente, haga uso de la cinta métrica para identificarlas.
- No es necesario realizar ninguna perforación, las requeridas para el correcto armado del mueble se encuentran hechas.
- El fabricante no se responsabiliza por daños generados al producto, bienes y/o personas, como consecuencia de un uso incorrecto o inapropiado, ni por su colocación fuera de los requerimientos necesarios para una óptima utilización.

Lista de partes (dimensiones en centímetros):

N°	Pieza	Cant.	Largo	Ancho
Placard				
1	Base	1	66,7	58,5
2	Techo	1	66,7	58,5
3	Costado derecho	1	204,5	58,5
4	Costado izquierdo	1	204,5	58,5
5	Estante mediano	1	66,7	48,0
6	Estante flotante	1	66,7	48,0
7	Tapa cajonera	1	66,7	56,7
8	Faja de Puerta	1	66,7	7,0
9	Puerta con vidrio	2	110,0	32,9
10	Zocalo	2	66,7	10,0
11	Fondo	1	194,0	68,7
Cajón chico				
12	Costado de cajón	2	45,0	7,0
13	Puntera	1	61,2	7,0
14	Fondo de cajón	1	63,9	45,7
15	Frente de cajón	1	66,0	12,0
16	Divisorio	2	43,5	7,0
17	Divisorio chico 1	1	21,0	7,0
18	Divisorio chico 2	1	21,0	7,0
Cajón mediano				
18	Costado de cajón	4	40,0	12,0
19	Puntera	2	61,6	10,0
20	Fondo de cajón	2	63,0	40,7
21	Frente de cajón	2	66,0	18,0
Cajón grande				
22	Costado de cajón	2	40,0	19,0
23	Puntera	1	61,6	15,0
24	Fondo de cajón	1	63,0	40,7
25	Frente de cajón	1	66,0	28,4

Lista de herrajes (dimensiones en centímetros):

Cod.	Herraje	Cant.	Largo
a	Caja Minifix 12 mm	10	-
b	Perno Minifix 34-5	10	-
c	Tornillo 3 x 16 CC	6	1,6
d	Tornillo 3,5 x 40 CC	20	4,0
e	Tornillo 6,3 x 10 Euro	28	1,0
f	Tornillo confirmat 7 x 50	20	5,0
g	Tornillo 4 x 16 CC Niquel	24	1,6
h	Clavo 8 x 20	80	-
i	Tarugo estriado	28	3,0
j	Pata plástica	4	-
k	Corred. teles. 400 mm. neg.	3	40,0
l	Soporte estante plástico	2	-
m	Soporte estante metal	4	-
n	Perfil alum. manija aleta	3	15,0
o	Bisagra metal 35 C17	6	-
p	Corred. metal 450 mm	1	45,0

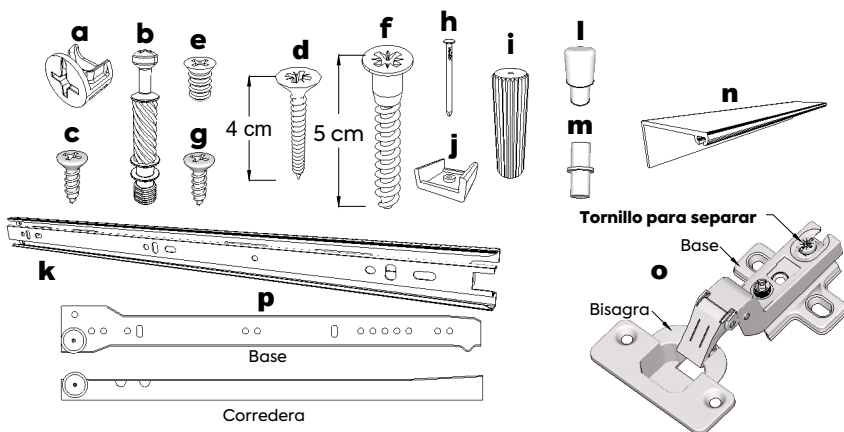
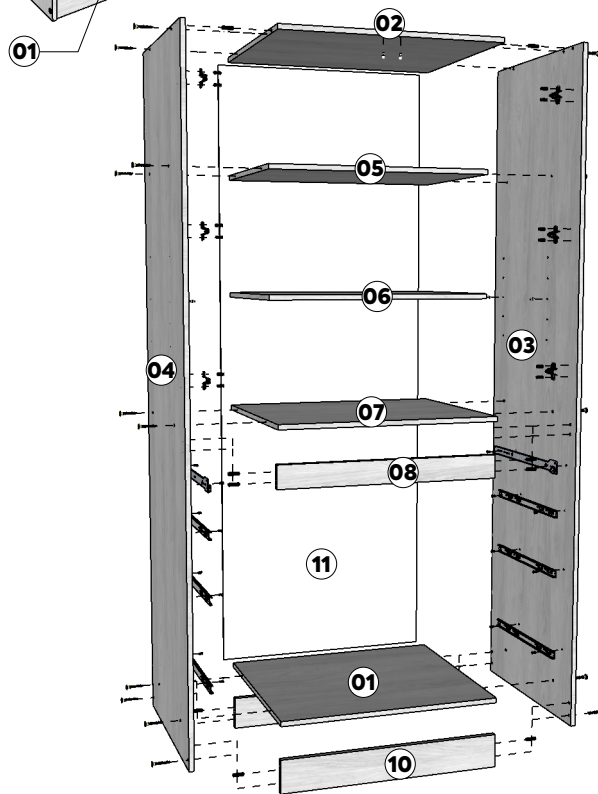
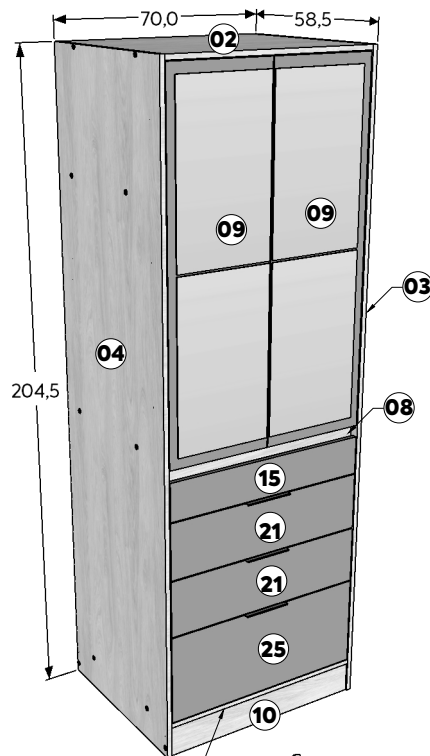



1 Preparación de las piezas:

1a En las piezas **03** y **04**, en el medio colocar una base del herraje "p", más abajo tres rieles exteriores del herrajes "k" y fijarlos todos con dos herrajes "e" cada una. En el siguiente paso se explica como separa las dos partes móviles de los herrajes "k". Por último, en la parte inferior de las piezas **03** y **04** colocar dos herrajes "j" y fijarlos con un herraje "h" cada uno.

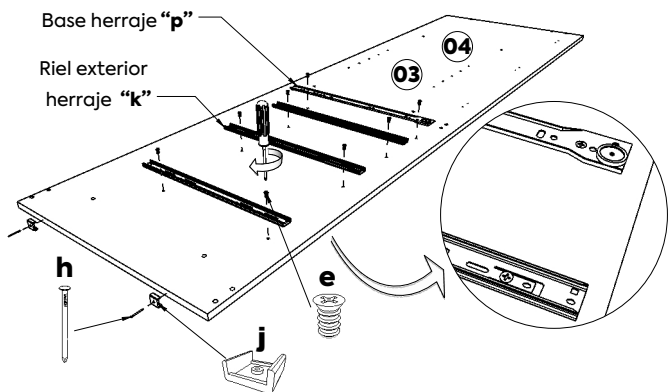

1b Separación de los herrajes "k". Extender la corredera, manteniendo fijo el riel exterior y tirar hacia afuera el riel interior hasta no correr más. En la parte interna, en la unión entre ambos rieles, se encuentra una pieza plástica de forma alargada y curva que es el mecanismo que evita su separación, para accionarlo debe empujarse sobre la cara interna del riel interior, en el mismo sentido de la curva mientras tira de los rieles hasta separarlos completamente.

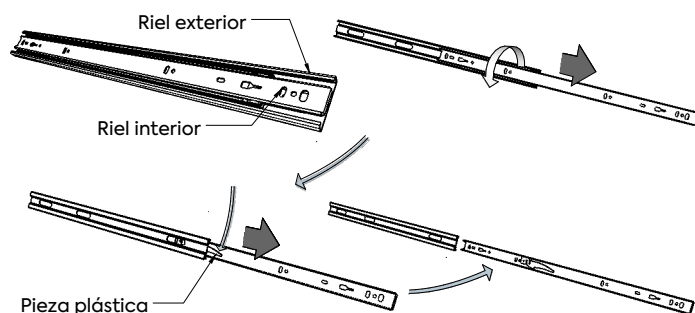

1c En las piezas **03** y **04**, en su parte superior colocar tres bases de los herrajes "o" y fijarlas con dos herrajes "g" cada una.

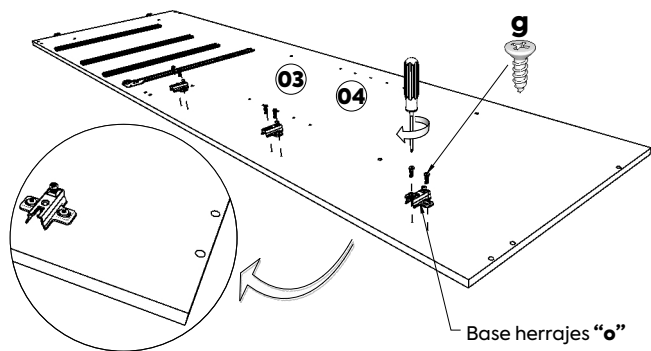

1d En la pieza **02** colocar en cada costado un herraje "i" en el agujero más cercano al borde cubierto (diámetro 8 mm). Luego colocar en los agujeros centrales próximos al borde cubierto dos herrajes "i", en ambos casos ejercer presión hasta que encajen completamente.

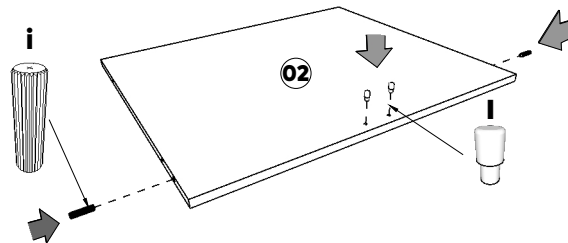

1e En las piezas **10** colocar en cada extremo un herraje "i", observando de colocarlo en los agujeros de mayor diámetro (8 mm).

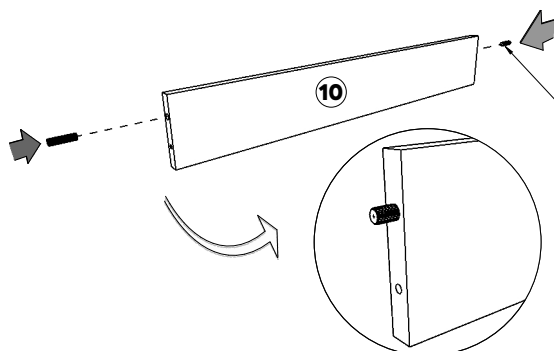

1f En la pieza **08** colocar en cada extremo dos herrajes "i".

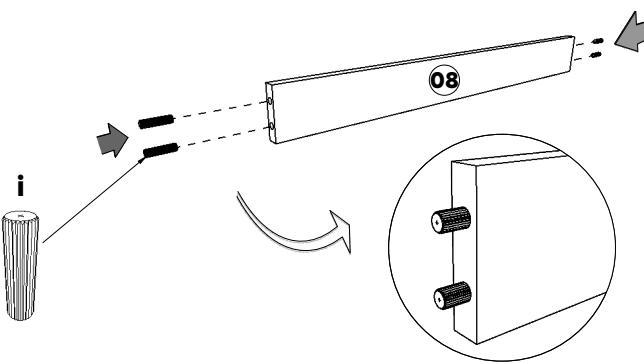



1g En las piezas **09** colocar las partes restantes del herraje "o" (bisagra) y fijarlas con dos herrajes "g" cada una.

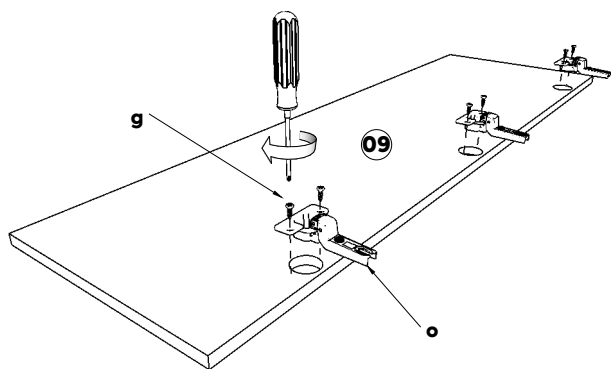

2 Sobre la superficie de trabajo colocar verticalmente las piezas **01** y **03** de manera que los bordes descubiertos queden hacia arriba, luego unir ambas piezas haciendo uso de dos herrajes "f".

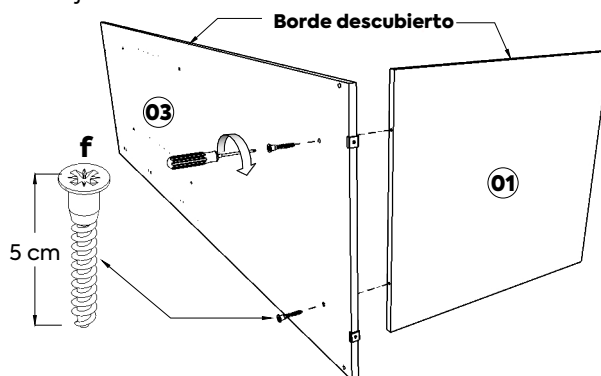

3 Colocar las piezas **02**, **05** y **07** verticalmente de manera similar a la pieza **01** y unir cada una con la pieza **03** haciendo uso de dos herrajes "f" en cada una.

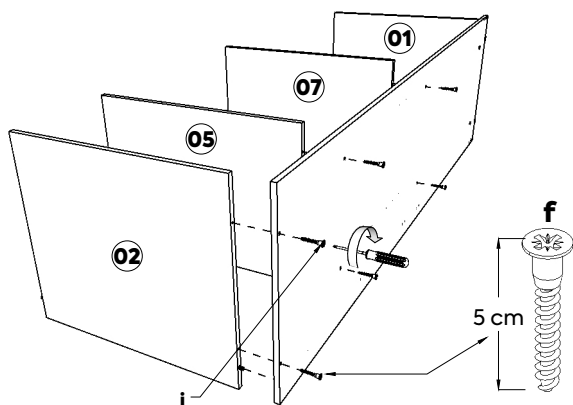

4 Colocar las piezas **08** y **10** y unirlas con la pieza **03** haciendo presión hasta que los herrajes "i" encajen completamente. Luego fijar las piezas **10** haciendo uso de un herraje "i" en cada una.

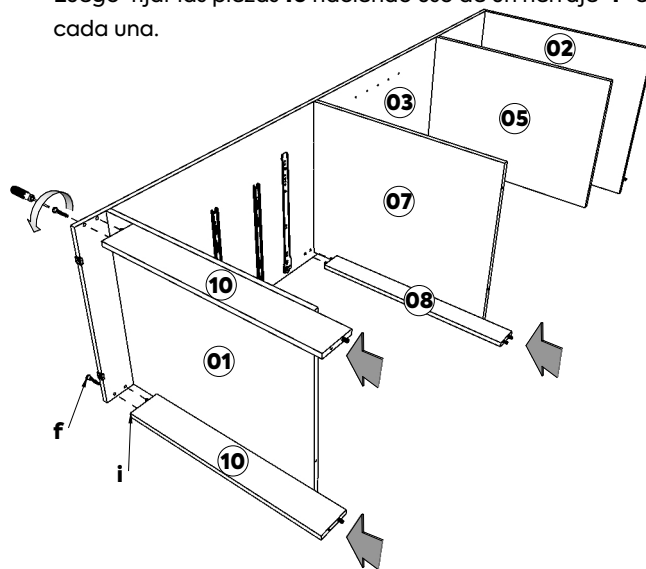

5 Colocar la pieza **04** verticalmente de manera similar a la pieza **03**, observando de encajar correctamente los herrajes "i" de las piezas **02**, **08** y **10**, luego unir la pieza **04** al conjunto haciendo uso de diez herrajes "f" (dos con las piezas **01**, **02**, **05** y **07**, y uno con cada pieza **10**).

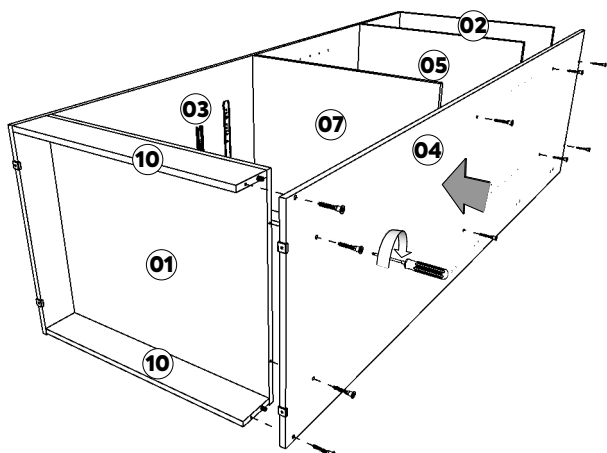

6 Verificar el escuadrado del mueble; con la ayuda de una cinta métrica tomar la medida de las diagonales que deben ser iguales, en caso contrario, presionar ligeramente en uno de los extremos indicados hasta igualar. Colocar la pieza **11** (fondo) sobre los bordes descubiertos dejando el lado blanco hacia la parte interior y fijarlas con los herrajes "h" cada 10 centímetros (aprox.)

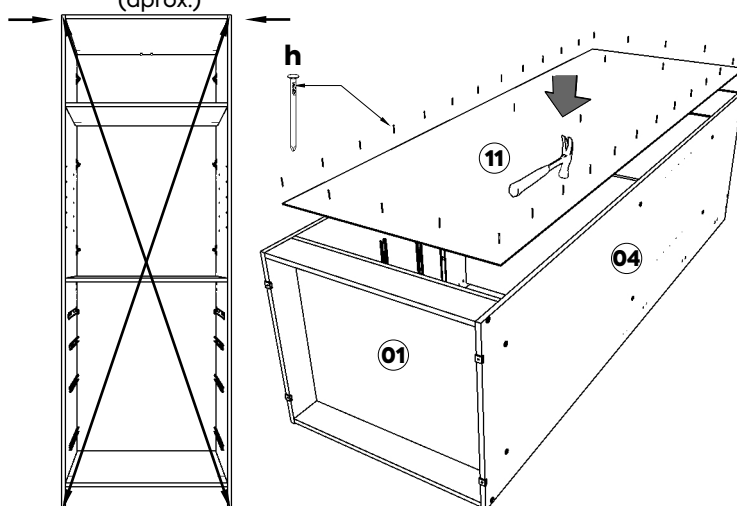



7 Girar cuidadosamente el mueble hasta apoyarlo en su parte posterior (fondo), luego colocar las piezas **09** (puertas) preparada en el paso 1g, alineando cuidadosamente ambas partes de los herrajes "o" (base y bisagra) hasta que encajen completamente y ajustar el tornillo indicada.

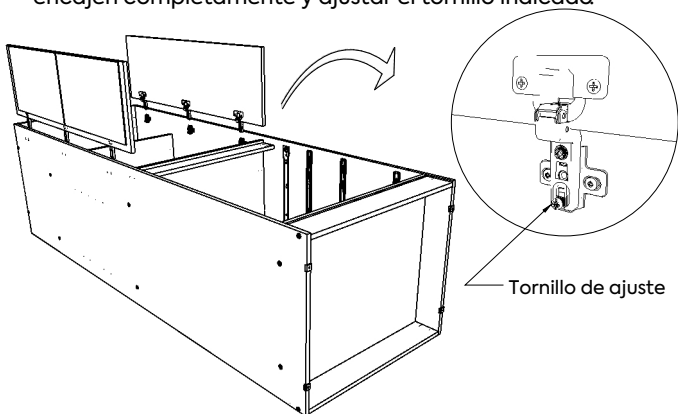

8a En las piezas **12** colocar dos herrajes "a", cuidando de que la flecha del herraje "a" apunte hacia el borde perforado, y colocar dos herrajes "i".

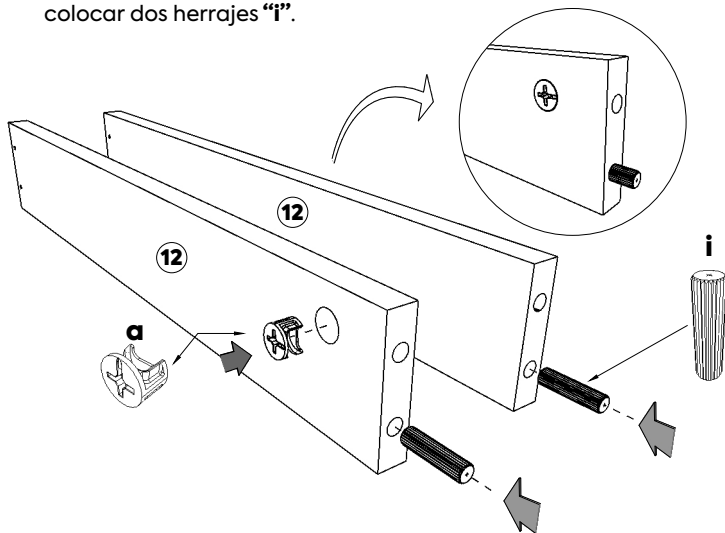

8 Armado de cajón chico:

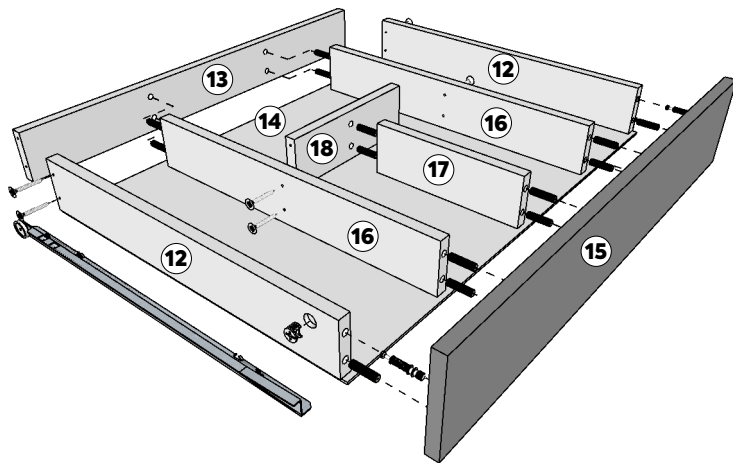

8b En las piezas **16** y **17** colocar en ambos extremos dos herrajes "i".

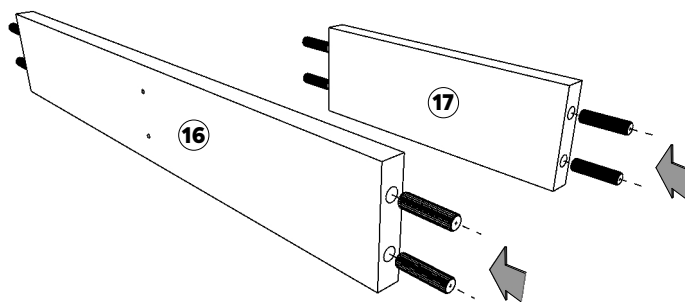

8c En la pieza **15** colocar dos herrajes "b" y atornillar hasta el tope.

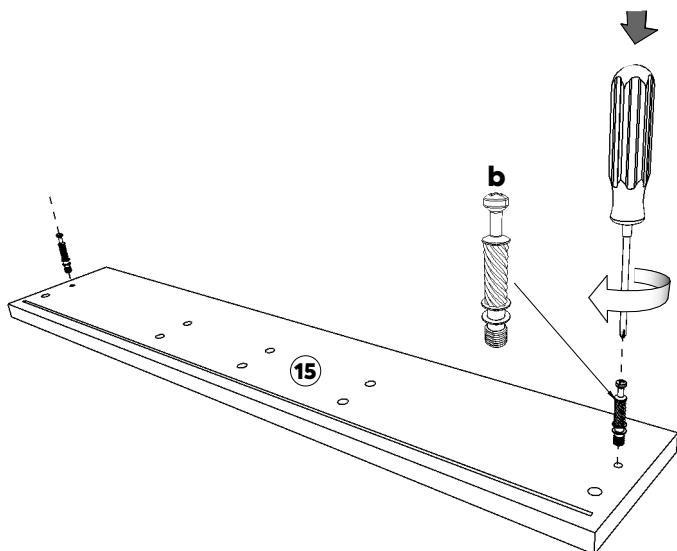

8d Unir las piezas **16** y **17** preparadas en el paso 8b a la pieza **15** preparada en el paso 8c insertando la parte sobrante de los herrajes "i" en los agujeros correspondientes de las piezas **15**, haciendo presión hasta que encajen completamente.

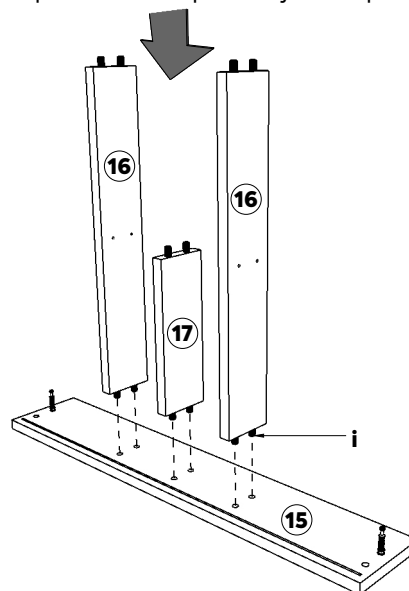



8e Colocar la pieza **18** hasta que los herrajes “i” encajen completamente y luego fijarla a las piezas **16** con dos herrajes “d” en cada extremo.

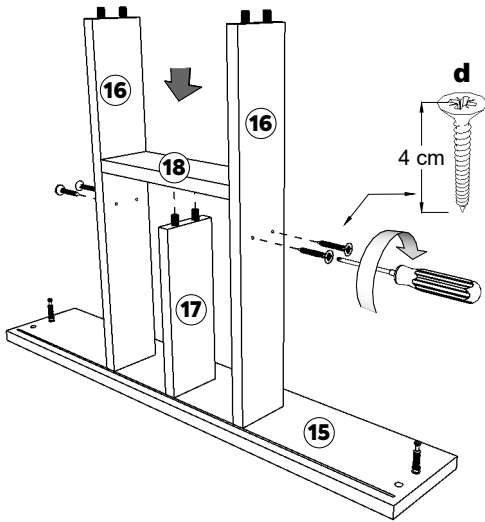

8f Unir las piezas **12** y **15** insertando la parte sobrante de los herrajes “b” e “i” en los agujeros correspondientes hasta que encajen completamente. Luego colocar la pieza **13** y haciendo uso de dos herrajes “d” en cada extremo. Por último, atornillar los herrajes “a” hasta que la flecha llegue al sentido opuesto.

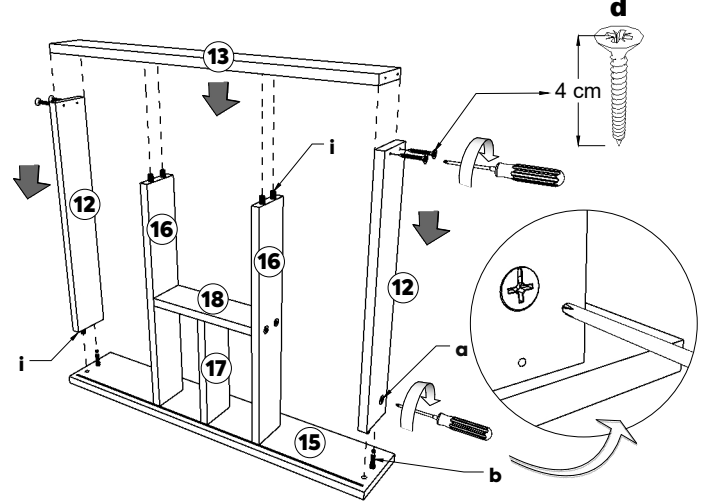

8g Girar el cajón hasta dejar los bordes descubiertos hacia arriba, luego colocar la pieza **14** sobre el conjunto observando de dejar el lado blanco hacia adentro y desplazarla hasta que encaje completamente en la ranura de la pieza **15**; por último, fijarla con los herrajes “h”.

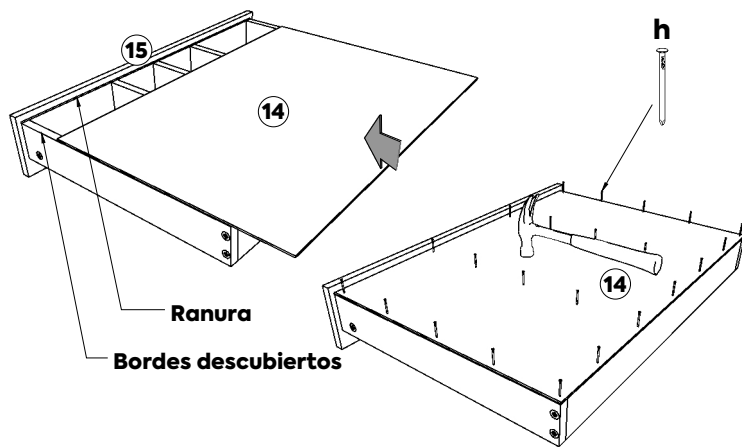

8h Colocar las correderas del herraje “p” y fijarlas con dos herrajes “c”.

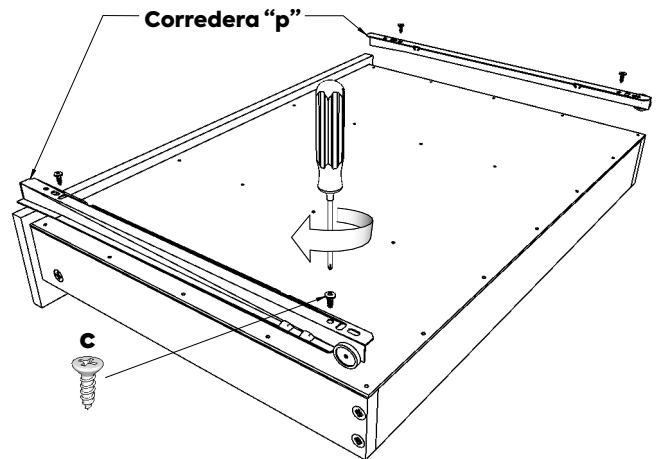

9 Armado de cajones medianos y grande:

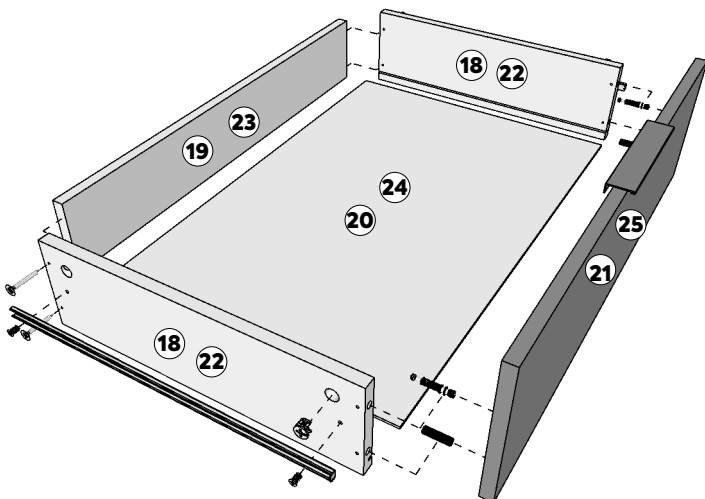

9a En las piezas **18** colocar un herraje “a” y uno “i” en uno de los extremos, cuidando de hacerlo en extremos opuestos de cada pieza y que la flecha del herraje “a” apunte hacia el borde perforado. De manera similar, solo en las piezas **22** se deben colocar dos herrajes “a” en cada una y no se colocan los herrajes “i”.

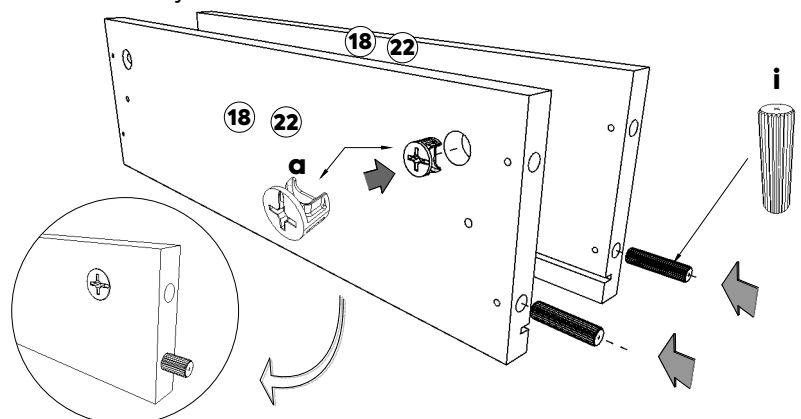



9b En las piezas **21** colocar dos herrajes “**b**”, cuidando de ubicarlos en los agujeros más pequeños (5 milímetros de diámetro) y atornillar hasta el tope. **Solo** en la pieza **25** colocar cuatro herrajes “**b**”.

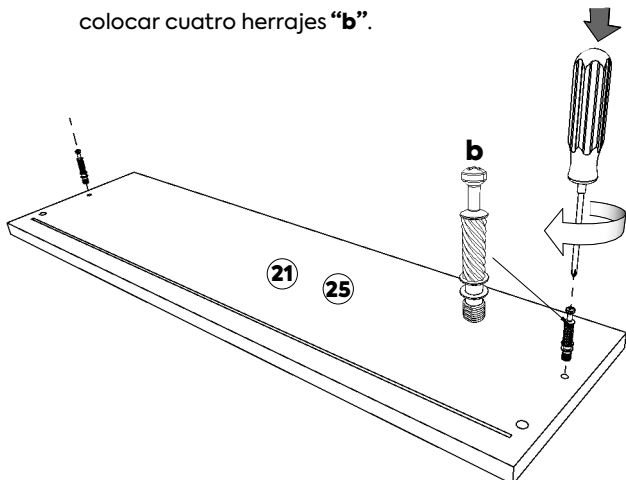

9d Colocar las piezas **19** y **23** y fijarlas haciendo uso de dos herrajes “**d**” en cada extremo. Luego atornillar los herrajes “**a**” hasta que la flecha llegue al sentido opuesto.

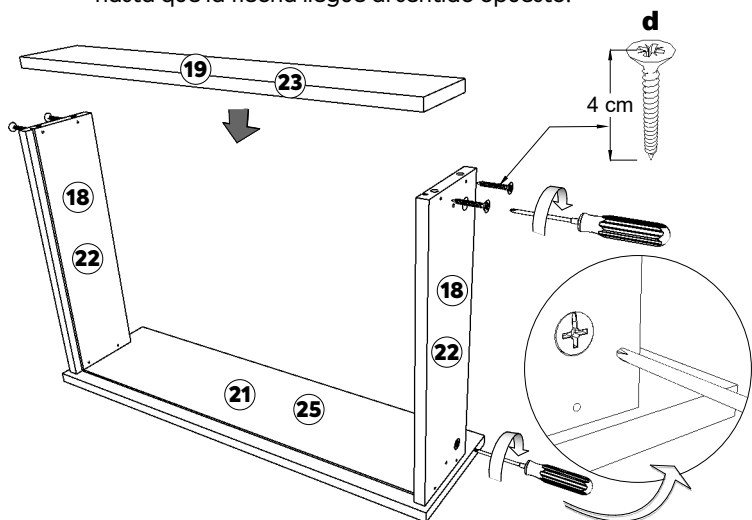

9c Unir las piezas **18** y **22** a las piezas **21** y **25** respectivamente, insertando la parte sobrante de los herrajes “**b**” e “**i**” en los agujeros correspondientes hasta que encajen completamente.

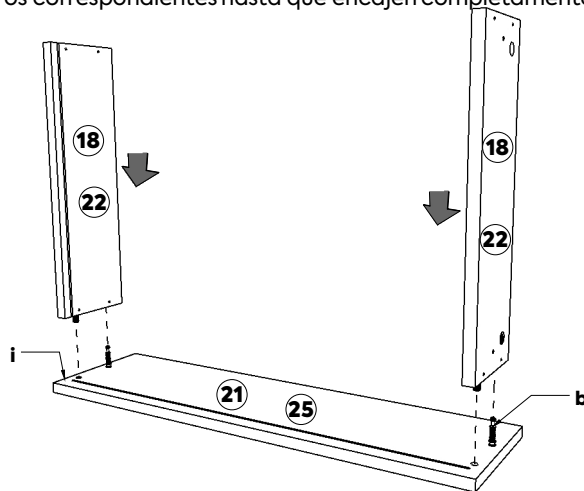

9e Girar el cajón hasta dejar los bordes descubiertos hacia arriba y colocar las piezas **20** y **24** en las ranuras, desplazar hasta el fondo y asegurarse que encaje completamente en la ranura de las piezas **21** y **25**, luego fijar las piezas **20** y **24** haciendo uso de siete herrajes “**h**”.

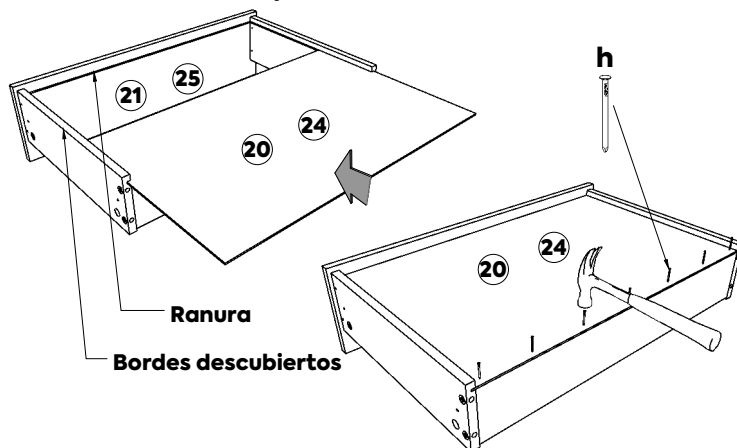

9f Colocar las correderas del herraje “**p**” y fijarlas con dos herrajes “**e**”. Luego colocar el herraje “**n**” fijándolo con el adhesivo incluido.

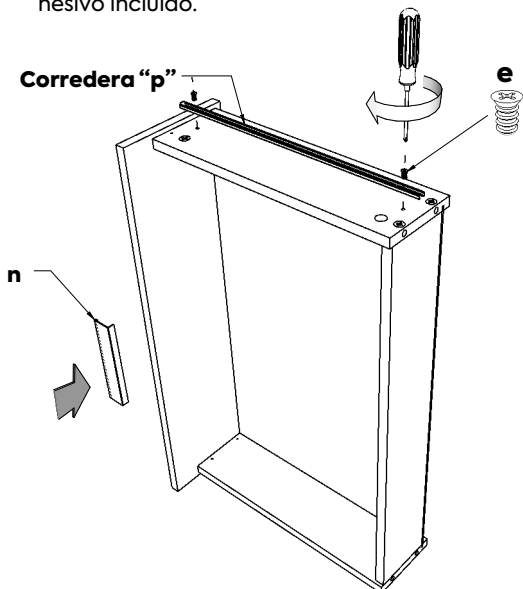

10 Colocar los cajones haciendo coincidir ambas partes de los herrajes “**k**” y “**p**” (base y corredera) respectivamente. En el cajón chico elevar su parte frontal, colocar la rueda de la corredera sobre la rueda de la base y desplazar hacia adentro mientras se va haciendo horizontal el cajón. En el caso de los cajones medianos y grande, ejecutar las instrucciones indicadas en el paso 1b, pero en sentido inverso.

